

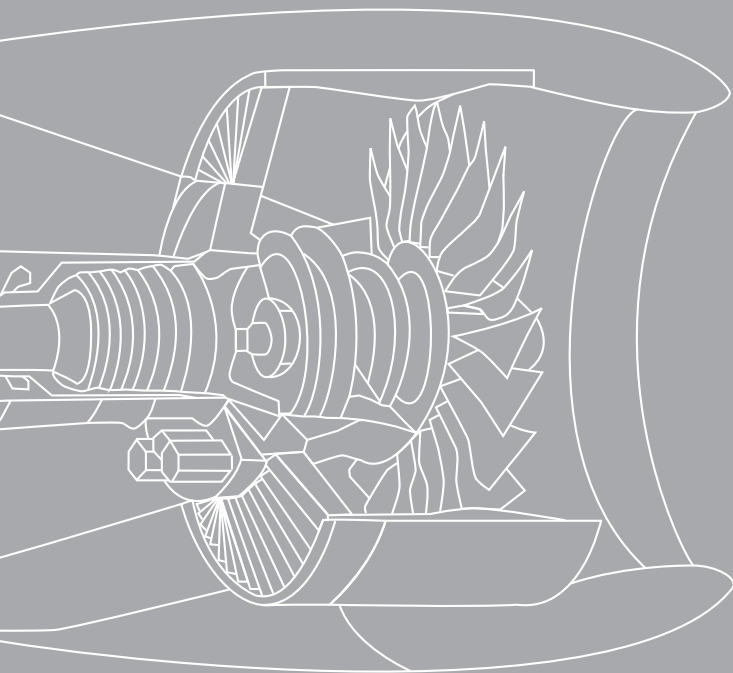

Einladung zur ordentlichen
Hauptversammlung der
MTU Aero Engines Holding AG



Einladung

MTU Aero Engines Holding AG
München
WKN A0D 9PT
ISIN DE000A0D9PT0

Einladung zur ordentlichen Hauptversammlung der MTU Aero Engines Holding AG

Wir laden hiermit die Aktionäre unserer Gesellschaft
zur ordentlichen Hauptversammlung ein, die am

**Mittwoch, den 30. April 2008,
um 10.00 Uhr,**

im
**ArabellaSheraton Grand Hotel,
Eingang Ballsaal Foyer,
Arabellastr. 6, 81925 München,
stattfindet.**

Einlass ist ab 09.00 Uhr.

Tagesordnung

1. Vorlage des festgestellten Jahresabschlusses und Lageberichts der MTU Aero Engines Holding AG und des gebilligten Konzernabschlusses sowie Konzernlageberichts und des Berichts des Aufsichtsrats für das Geschäftsjahr 2007

Die genannten Unterlagen können von der Einberufung der Hauptversammlung an im Internet unter der Adresse www.mtu.de/hv eingesehen werden.

2. Beschlussfassung über die Verwendung des Bilanzgewinns

Der Jahresüberschuss der Gesellschaft im Geschäftsjahr 2007 beträgt Euro 65.407.173,52. Unter Berücksichtigung eines Gewinnvortrags in Höhe von Euro 142.907,96 sowie einer Einstellung in andere Gewinnrücklagen in Höhe von Euro 18.371.562,78 ergibt sich ein Bilanzgewinn in Höhe von Euro 47.178.518,70. Aus diesem Bilanzgewinn des Geschäftsjahres 2007 sollen 0,93 Euro je dividendenberechtigter Stückaktie ausgeschüttet werden. Die Auszahlung der Dividende soll am 02. Mai 2008 erfolgen. Von der Gesellschaft gehaltene eigene Aktien sind nicht dividendenberechtigt. Bis zur Hauptversammlung kann sich die Anzahl der dividendenberechtigten Stückaktien verändern. In diesem Fall wird der Hauptversammlung ein entsprechend angepasster Gewinnverwendungsvorschlag unterbreitet werden.

Vorstand und Aufsichtsrat schlagen vor, den Bilanzgewinn des Geschäftsjahres 2007 der MTU Aero Engines Holding AG in Höhe von Euro 47.178.518,70 wie folgt zu verwenden:

Verwendung des Bilanzgewinns

Bilanzgewinn	Euro	47.178.518,70
Einstellung in Gewinnrücklagen		-
Ausschüttung einer Dividende von von Euro 0,93 je dividendenberechtigter Aktie	Euro	47.178.518,70
Gewinnvortrag		-

Der aus dem Bilanzgewinn auf die von der Gesellschaft zum Zeitpunkt der Hauptversammlung gehaltenen eigenen Aktien entfallende Betrag wird in die Gewinnrücklagen eingestellt.

3. Beschlussfassung über die Entlastung der Mitglieder des Vorstands für das Geschäftsjahr 2007

Vorstand und Aufsichtsrat schlagen vor, den Mitgliedern des Vorstands für das Geschäftsjahr 2007 Entlastung zu erteilen.

4. Beschlussfassung über die Entlastung der Mitglieder des Aufsichtsrats für das Geschäftsjahr 2007

Vorstand und Aufsichtsrat schlagen vor, den Mitgliedern des Aufsichtsrats für das Geschäftsjahr 2007 Entlastung zu erteilen.

5. Wahl von Aufsichtsratsmitgliedern

Aufgrund der im elektronischen Bundesanzeiger vom 19. Dezember 2007 erfolgten Bekanntmachung über die Zusammensetzung des Aufsichtsrats endet gemäß § 97 Abs. 2 Satz 3 Aktiengesetz das Amt der Aufsichtsratsmitglieder mit Beendigung der diesjährigen Hauptversammlung. Aufgrund dessen sind die Anteilseignervertreter des Aufsichtsrats von der Hauptversammlung neu zu wählen. Die Wahl erfolgt für die Zeit bis zu der Beendigung der Hauptversammlung, die über die Entlastung des Aufsichtsrats für das vierte Geschäftsjahr nach Beginn der Amtszeit beschließt, wobei das Geschäftsjahr, in dem die Amtszeit beginnt, nicht mitgerechnet wird. Der Aufsichtsrat schlägt vor, die folgenden Aufsichtsratsmitglieder zu wählen:

a) Herrn Klaus Eberhardt, Düsseldorf, Vorstandsvorsitzender der Rheinmetall AG, Düsseldorf

Herr Eberhardt ist Mitglied in folgenden gesetzlich zu bildenden Aufsichtsräten:

- Kolbenschmidt Pierburg AG (Vorsitzender)
- MTU Aero Engines GmbH (Konzerngesellschaft/Vorsitzender)

Herr Eberhardt ist außerdem Mitglied in folgenden vergleichbaren Kontrollgremien in- und ausländischer Wirtschaftsunternehmen:

- Oerlikon Contraves AG (Vorsitzender)
- Nitrochemie AG (Präsident)
- Nitrochemie Wimmis AG (Präsident)
- Eckart Wälzholz-Junius Familienstiftung
- Dietrich Wälzholz Familienstiftung

b) Herr Dr. Wilhelm Bender, Frankfurt/Main, Vorstandsvorsitzender der Fraport AG, Frankfurt/Main

Herr Dr. Bender ist Mitglied in folgenden gesetzlich zu bildenden Aufsichtsräten:

- Flughafen Hannover-Langenhagen GmbH
- Lufthansa CityLine GmbH
- SIGNAL IDUNA Allgemeine Versicherung AG
- ThyssenKrupp Services AG

Tagesordnung

Herr Dr. Bender ist außerdem Mitglied in folgenden vergleichbaren Kontrollgremien in- und ausländischer Wirtschaftsunternehmen:

- FrankfurtRheinMain GmbH International Marketing of the Region

- c) Herrn Dr. Jürgen M. Geißinger, Herzogenaurach, Vorsitzender der Geschäftsleitung der INA-Holding Schaeffler KG, Herzogenaurach

Herr Dr. Geißinger ist Mitglied in folgenden gesetzlich zu bildenden Aufsichtsräten:

- MTU Aero Engines GmbH (Konzerngesellschaft)

- d) Herrn Prof. Dr. Walter Kröll, Marburg, ehemaliger Präsident der Helmholtz-Gemeinschaft Deutscher Forschungszentren e.V., Bonn

Herr Prof. Dr. Kröll ist Mitglied in folgenden gesetzlich zu bildenden Aufsichtsräten:

- Wincor Nixdorf AG
- MTU Aero Engines GmbH (Konzerngesellschaft)

- e) Herrn Udo Stark, München, ehemaliger Vorstandsvorsitzender der MTU Aero Engines Holding AG, München

Herr Stark ist Mitglied in folgenden gesetzlich zu bildenden Aufsichtsräten:

- Bilfinger Berger AG
- Cognis GmbH
- Oystar Holding GmbH
- MTU Aero Engines GmbH (Konzerngesellschaft)

Herr Stark ist außerdem Mitglied in vergleichbaren Kontrollgremien in- und ausländischer Wirtschaftsunternehmen:

- Prysmian S.p.A.

- f) Herrn Prof. Dr. Klaus Steffens, Bernried, ehemaliger Vorsitzender der Geschäftsführung der MTU Aero Engines GmbH, München

Herr Prof. Dr. Steffens ist Mitglied in folgenden gesetzlich zu bildenden Aufsichtsräten:

- CompuGroup Holding AG
- Tyczka Energie GmbH & Co. KGaA
- MTU Aero Engines GmbH (Konzerngesellschaft)

Der Aufsichtsrat besteht gem. § 96 Abs. 1, 101 AktG. i.V.m. § 7 Abs. 1 Nr. 1 des Mitbestimmungsgesetzes vom 4. Mai 1976 und § 7 Abs. 1 der Satzung der Gesellschaft aus zwölf Mitgliedern, und zwar aus sechs Aufsichtsratsmitgliedern der Aktionäre und sechs Aufsichtsratsmitglieder der Arbeitnehmer. Die Hauptversammlung ist bei der Wahl der Aktionärsvertreter nicht an Wahlvorschläge gebunden.

6. Wahl des Abschlussprüfers für das Geschäftsjahr 2008

Der Aufsichtsrat schlägt vor, die Deloitte & Touche GmbH Wirtschaftsprüfungsgesellschaft, München, zum Abschlussprüfer und zum Konzernabschlussprüfer für das Geschäftsjahr 2008 sowie zum Prüfer für eine prüferische Durchsicht des im Halbjahresfinanzbericht 2008 enthaltenen verkürzten Abschlusses sowie Zwischenlageberichts zu wählen.

7. Beschlussfassung über die Ermächtigung zum Erwerb und zur Verwendung eigener Aktien gemäß § 71 Abs. 1 Nr. 8 Aktiengesetz und zum Ausschluss des Bezugsrechts

Die von der Hauptversammlung am 27. April 2007 beschlossene Ermächtigung der Gesellschaft zum Erwerb eigener Aktien läuft am 27. Oktober 2008 aus. Sie soll durch eine neue Ermächtigung ersetzt werden.

Vorstand und Aufsichtsrat schlagen daher vor, wie folgt zu beschließen:

a) Die Gesellschaft wird ermächtigt, für die Zeit vom 02. Mai 2008 bis einschließlich zum 30. Oktober 2009 gemäß § 71 Abs. 1 Nr. 8 Aktiengesetz eigene Aktien mit einem anteiligen Betrag des Grundkapitals bis zu 10 Prozent des bei der Beschlussfassung bestehenden Grundkapitals der Gesellschaft zu erwerben. Der Erwerb kann nach Wahl des Vorstands über die Börse oder mittels eines an sämtliche Aktionäre gerichteten öffentlichen Kaufangebots (oder – soweit rechtlich zulässig – der öffentlichen Aufforderung zur Abgabe eines Verkaufsangebots) erfolgen. Der Gegenwert für den Erwerb dieser Aktien darf den Börsenkurs um nicht mehr als 10 Prozent über- bzw. unterschreiten, wobei etwaige Erwerbsnebenkosten außer Ansatz bleiben. Als maßgeblicher Börsenkurs im Sinne der vorstehenden Regelung gilt dabei im Falle eines Erwerbs über die Börse der Mittelwert der Aktienkurse in der Schlussauktion im XETRA-Handel (oder einem vergleichbaren Nachfolgesystem) während der letzten drei Börsenhandelstage vor dem Erwerb der Aktien. Im Falle eines Erwerbs mittels eines an sämtliche Aktionäre gerichteten öffentlichen Kaufangebots (oder der öffentlichen Aufforderung zur Abgabe eines Verkaufsangebots) gilt der Mittelwert der Aktienkurse in der Schlussauktion im XETRA-Handel (oder einem vergleichbaren Nachfolgesystem) während der letzten drei Börsenhandelstage vor der Veröffentlichung des

Tagesordnung

Angebots als maßgeblicher Börsenkurs. Im Fall erheblicher Kursschwankungen ist der Vorstand ermächtigt, dieses Kaufangebot oder die Aufforderung zur Abgabe eines Verkaufsangebots unter Berücksichtigung eines neuen Mittelwertes der Aktienkurse nach Maßgabe des vorstehenden Satzes neu zu veröffentlichen. Bei Erwerb mittels eines an sämtliche Aktionäre gerichteten öffentlichen Kaufangebots (oder der öffentlichen Aufforderung zur Abgabe eines Verkaufsangebots) kann das Volumen des Angebots begrenzt werden. Sofern die gesamte Annahme des Angebots (oder die Gesamtzahl der Angebote) dieses Volumen überschreitet, muss der Erwerb im Verhältnis der jeweils angebotenen Aktien erfolgen; dabei dürfen kleine zum Erwerb angebotene Pakete (bis 100 Stück) bevorzugt behandelt werden. Das Angebot oder die Aufforderung zur Abgabe eines Angebots kann weitere Bedingungen enthalten.

b) Der Vorstand wird ermächtigt, die erworbenen eigenen Aktien der Gesellschaft auch in anderer Weise als über die Börse oder durch ein Angebot an die Aktionäre zu veräußern, wenn die Aktien gegen Barzahlung zu einem Preis veräußert werden, der den Börsenpreis von Aktien gleicher Ausstattung der Gesellschaft zum Zeitpunkt der Veräußerung nicht wesentlich unterschreitet.

c) Der Vorstand wird ermächtigt, mit Zustimmung des Aufsichtsrats eine Veräußerung der erworbenen eigenen Aktien in anderer Weise als über die Börse oder mittels öffentlichen Angebots an sämtliche Aktionäre vorzunehmen, soweit die erworbenen eigenen Aktien im Rahmen des Matching Stock Programms der Gesellschaft an dessen Teilnehmer veräußert werden, die in einem Arbeits- oder Dienstleistungsverhältnis mit der Gesellschaft oder mit ihr verbundenen Unternehmen stehen oder standen. Soweit eine Veräußerung im Rahmen des Matching Stock Programms der Gesellschaft an Vorstandsmitglieder oder ehemalige Vorstandsmitglieder der Gesellschaft erfolgen soll, wird der Aufsichtsrat zu dieser nicht über die Börse oder mittels öffentlichen Angebots an sämtliche Aktionäre erfolgenden Veräußerung ermächtigt. Das Bezugsrecht der Aktionäre auf die eigenen Aktien der Gesellschaft ist insoweit ausgeschlossen.

d) Darüber hinaus wird der Vorstand ermächtigt, die erworbenen eigenen Aktien im Rahmen von Unternehmenszusammenschlüssen oder beim (auch mittelbaren) Erwerb von Unternehmen, Unternehmensteilen oder Beteiligungen an Unternehmen ganz oder zum Teil als Gegenleistung zu verwenden. Das Bezugsrecht der Aktionäre auf die eigenen Aktien der Gesellschaft ist insoweit ausgeschlossen.

e) Ferner wird der Vorstand ermächtigt, mit Zustimmung des Aufsichtsrats die erworbenen eigenen Aktien zur Erfüllung von Wandelschuldverschreibungen, Optionsschuldverschreibungen, Genussscheinen oder Gewinnschuldverschreibungen (oder Kombinationen dieser Instrumente) zu verwenden, welche die Gesellschaft auf Grund des Hauptversammlungsbeschlusses vom 31. Mai 2005 begibt oder begeben hat. Das Bezugsrecht der Aktionäre auf die eigenen Aktien der Gesellschaft ist insoweit ausgeschlossen.

Bericht des Vorstands

f) Weiterhin wird der Vorstand ermächtigt, die erworbenen eigenen Aktien mit Zustimmung des Aufsichtsrats ohne weiteren Hauptversammlungsbeschluss ganz oder teilweise einzuziehen. Sie können auch im vereinfachten Verfahren ohne Kapitalherabsetzung durch Anpassung des anteiligen rechnerischen Betrags der übrigen Stückaktien am Grundkapital der Gesellschaft eingezogen werden. Die Einziehung kann auf einen Teil der erworbenen Aktien beschränkt werden. Von der Ermächtigung zur Einziehung kann mehrfach Gebrauch gemacht werden. Erfolgt die Einziehung im vereinfachten Verfahren, ist der Vorstand zur Anpassung der Zahl der Stückaktien in der Satzung ermächtigt.

g) Die vorstehenden Ermächtigungen können einmal oder mehrmals, ganz oder in Teilen, einzeln oder zusammen ausgeübt werden. Sie können auch durch Konzernunternehmen im Sinne des § 17 Aktiengesetz ausgenutzt werden.

h) Die Ermächtigung der Gesellschaft zum Erwerb eigener Aktien vom 27. April 2007 wird mit Wirksamwerden dieser neuen Ermächtigung aufgehoben. Die in dem vorgenannten Beschluss vom 27. April 2007 enthaltene Ermächtigung zur Verwendung von auf Grund dieses damaligen Beschlusses zurückerworbener eigener Aktien bleibt bestehen.

Bericht des Vorstands zu Tagesordnungspunkt 7

Der Beschlussvorschlag von Vorstand und Aufsichtsrat sieht in Übereinstimmung mit der üblichen Unternehmenspraxis auf der Grundlage von § 71 Abs. 1 Nr. 8 Aktiengesetz vor, die Gesellschaft durch die Hauptversammlung für höchstens 18 Monate zum Erwerb eigener Aktien in Höhe von bis zu 10 Prozent des derzeitigen Grundkapitals zu ermächtigen. Der Vorstand verfügt bereits über eine solche Ermächtigung, die auch teilweise genutzt wurde; insgesamt wurden in Ausnutzung dieser Ermächtigung 4.980.091 Aktien durch die Gesellschaft erworben (Stand: 14. März 2008). Diese in der Hauptversammlung der MTU Aero Engines Holding AG vom 27. April 2007 beschlossene zeitlich begrenzte Ermächtigung zum Erwerb eigener Aktien soll verlängert werden.

Bei der Entscheidung über die Verwendung der eigenen Aktien wird sich der Vorstand allein von den Interessen der Aktionäre und der Gesellschaft leiten lassen. Der Vorstand wird der Hauptversammlung über eine Ausnutzung der vorgeschlagenen Ermächtigung berichten.

Bei dem Erwerb eigener Aktien ist der Grundsatz der Gleichbehandlung gemäß § 53a Aktiengesetz zu wahren. Der hier vorgeschlagene Erwerb der Aktien über die Börse oder durch ein öffentliches Kaufangebot (oder die öffentliche Aufforderung zur Abgabe eines Verkaufsangebots) trägt diesem Grundsatz Rechnung. Sofern ein öffentliches Angebot oder die öffentliche Aufforderung

Bericht des Vorstands

zur Abgabe eines Angebots überzeichnet ist, muss der Erwerb im Verhältnis der jeweils angebotenen Aktien erfolgen. Für die Wiederveräußerung erworbener eigener Aktien sieht das Gesetz grundsätzlich den Verkauf über die Börse oder durch Angebot an alle Aktionäre vor, wodurch der Grundsatz der Gleichbehandlung gemäß § 53a Aktiengesetz gewahrt wird.

Die Hauptversammlung kann jedoch in entsprechender Anwendung von § 186 Abs. 3 und Abs. 4 Aktiengesetz auch eine andere Veräußerung beschließen. Insoweit sieht der Beschluss die Ermächtigung des Vorstands vor, mit Zustimmung des Aufsichtsrats die erworbenen eigenen Aktien in anderer Weise als über die Börse oder durch Angebot an alle Aktionäre zu veräußern, wenn die erworbenen eigenen Aktien gegen Barzahlung zu einem Preis veräußert werden, der den Börsenpreis von Aktien der Gesellschaft gleicher Gattung und Ausstattung zum Zeitpunkt der Veräußerung nicht wesentlich unterschreitet. Ein etwaiger Abschlag vom aktuellen Börsenpreis wird nach derzeitigem Diskussionsstand in der Fachliteratur in Höhe von bis zu 10 Prozent des Börsenpreises für zulässig gehalten. Mit dieser Ermächtigung wird auch von der in § 71 Abs. 1 Nr. 8 Aktiengesetz in entsprechender Anwendung des § 186 Abs. 3 Satz 4 Aktiengesetz zugelassenen Möglichkeit zum Bezugsrechtsausschluss Gebrauch gemacht. Insgesamt werden die Vermögens- und Stimmrechtsinteressen der Aktionäre bei einer Veräußerung der eigenen Aktien an Dritte unter Ausschluss des Bezugsrechts der Aktionäre auf der Grundlage von § 71 Abs. 1 Nr. 8 Aktiengesetz angemessen gewahrt. Die Ermächtigung beschränkt sich auf insgesamt höchstens 10 Prozent des im Zeitpunkt der Beschlussfassung bestehenden Grundkapitals der Gesellschaft. Für Aktionäre, die am Erhalt ihrer Stimmrechtsquote interessiert sind, besteht grundsätzlich die Möglichkeit, eine entsprechende Anzahl von Aktien an der Börse hinzu zu erwerben. Vorstand und Aufsichtsrat sind der Auffassung, dass dieser Handlungsrahmen unter Berücksichtigung der Strategie der Gesellschaft den Interessen der Gesellschaft dient und auch unter Berücksichtigung der Interessen der Aktionäre angemessen ist.

Des weiteren sieht der Beschluss eine Ermächtigung des Vorstands vor, die erworbenen eigenen Aktien ganz oder zum Teil zur Erfüllung der sich aus dem Matching Stock Programm der Gesellschaft ergebenden Ansprüche der Arbeit- und Dienstnehmer der Gesellschaft zu verwenden. Wegen der Einzelheiten dieses Programms wird auf den Abschnitt „Vergütungsbericht“ im Geschäftsbericht für das Geschäftsjahr 2007 verwiesen. Rechtstechnisch setzt diese Art der Verwendung voraus, dass das Bezugsrecht der Aktionäre auf die eigenen Aktien der Gesellschaft insoweit ausgeschlossen wird; dies sieht der Beschluss vor.

Ferner sieht der Beschluss eine Ermächtigung des Vorstands vor, die erworbenen eigenen Aktien ganz oder zum Teil im Rahmen von Unternehmenszusammenschlüssen oder beim (auch mittelbaren) Erwerb von Unternehmen, Unternehmensteilen oder Beteiligungen an Unternehmen Dritten als (Teil-) Gegenleistung anzubieten bzw. zu verwenden. Die Gesellschaft soll in der Lage sein, bei sich bietenden Gelegenheiten gezielte Unternehmens- oder Beteiligungserwerbe im Rahmen ihres satzungsgemäßen Unternehmensgegenstands durchzuführen. Inhaber von Unternehmen

und Beteiligungen erwarten, insbesondere im internationalen Rahmen, als Gegenleistung für die Veräußerung des Unternehmens bzw. der Beteiligung häufig Aktien der erwerbenden Gesellschaft. Mit der vorgeschlagenen Ermächtigung wird die Gesellschaft in die Lage versetzt, bei konkreten Akquisitionsvorhaben, bei denen sie möglicherweise im Wettbewerb mit anderen Interessenten steht, auch etwa vorhandene eigene Aktien als Gegenleistung zu verwenden und damit unter Umständen auf eine andernfalls erforderliche Erhöhung des Grundkapitals gegen Sacheinlagen verzichten zu können. Auch diese Art der Verwendung setzt wiederum rechtstechnisch voraus, dass das Bezugsrecht der Aktionäre auf die eigenen Aktien der Gesellschaft insoweit ausgeschlossen wird, was so im Beschluss vorgesehen ist.

Die Gesellschaft soll ferner ermächtigt werden, eigene Aktien zur Erfüllung von Verpflichtungen aus Wandelschuldverschreibungen, Optionsschuldverschreibungen, Genussscheinen oder Gewinnschuldverschreibungen (oder einer Kombination dieser Instrumente) zu verwenden, die auf Grund des Ermächtigungsbeschlusses der Hauptversammlung vom 31. Mai 2005 sowie von der Hauptversammlung gefasster ergänzender Beschlüsse ausgegeben worden sind und noch ausgegeben werden. Diese Ermächtigung liegt schon deswegen im Interesse der Gesellschaft und der Aktionäre, weil sie der Gesellschaft die Möglichkeit verschafft, sofern dies im konkreten Fall sachgerecht ist, die Ausgabe neuer Aktien aus dem bedingten Kapital und damit eine Kapitalerhöhung mit Stimm- und Quotenverwässerung der Aktionäre zu vermeiden. Der Preis, zu dem die Aktien in den vorgenannten Fällen ausgegeben werden, hängt von den jeweiligen Umständen des Einzelfalls und vom Zeitpunkt ab. Der Vorstand wird sich bei der Preisfestsetzung an den Interessen der Gesellschaft ausrichten. Werden die Aktien zur Bedienung von Wandelschuldverschreibungen, Optionsschuldverschreibungen, Genussscheinen oder Gewinnschuldverschreibungen (oder einer Kombination dieser Instrumente) verwendet, so entspricht der Preis, zu dem die Aktien verkauft werden, dem jeweiligen Ausübungspreis für die Wandelschuldverschreibungen, Optionsschuldverschreibungen, Genussscheine oder Gewinnschuldverschreibungen (oder einer Kombination dieser Instrumente). Wiederum ist es rechtstechnische Voraussetzung, dass das Bezugsrecht der Aktionäre auf die eigenen Aktien der Gesellschaft insoweit ausgeschlossen wird, was Bestandteil des Beschlusses ist.

Die auf Grund dieses Ermächtigungsbeschlusses erworbenen eigenen Aktien können von der Gesellschaft ohne erneuten Beschluss der Hauptversammlung eingezogen werden. Entsprechend § 237 Absatz 3 Nr. 3 Aktiengesetz kann die Hauptversammlung der Gesellschaft die Einziehung ihrer voll eingezahlten Stückaktien beschließen, auch ohne dass damit eine Herabsetzung des Grundkapitals der Gesellschaft erforderlich wird. Die vorgeschlagene Ermächtigung sieht neben der Einziehung mit Kapitalherabsetzung diese Alternative ausdrücklich vor. Durch eine Einziehung der eigenen Aktien ohne Kapitalherabsetzung erhöht sich automatisch der rechnerische Anteil der übrigen Stückaktien am Grundkapital der Gesellschaft. Der Vorstand soll daher auch ermächtigt werden, die erforderlich werdende Änderung der Satzung hinsichtlich der sich durch eine Einziehung verändernde Anzahl der Stückaktien vorzunehmen.

Mitteilungen

Auf Grund der vorstehenden Erwägungen liegt aus Sicht von Vorstand und Aufsichtsrat die vorgeschlagene Ermächtigung zum Erwerb eigener Aktien im Interesse der Aktionäre und kann es im Einzelfall rechtfertigen, das Bezugsrecht der Aktionäre auszuschließen. Vorstand und Aufsichtsrat werden daher in jedem Einzelfall prüfen und abwägen, ob die Gewährung eigener Aktien unter Ausschluss des Bezugsrechts im überwiegenden Interesse der Gesellschaft liegt.

Mitteilungen gemäß § 128 Abs. 2 Sätze 6 bis 8 Aktiengesetz

Folgende Kreditinstitute haben die innerhalb von fünf Jahren zeitlich letzte Emission von Wertpapieren der Gesellschaft übernommen:

Deutsche Bank Aktiengesellschaft, Frankfurt am Main
Bayerische Hypo- und Vereinsbank AG, München
Commerzbank Aktiengesellschaft, Frankfurt am Main

Teilnahme an der Hauptversammlung

Zur Teilnahme an der Hauptversammlung und zur Ausübung des Stimmrechts sind gemäß § 15 der Satzung der MTU Aero Engines Holding AG nur diejenigen Aktionäre berechtigt, die im Aktienregister der Gesellschaft als Aktionäre eingetragen sind und ihre Aktien so rechtzeitig angemeldet haben, dass ihre Anmeldung spätestens am siebten Tag vor der Hauptversammlung, also spätestens bis Mittwoch, den 23. April 2008, bei der Gesellschaft eingegangen ist.

Aktionäre, die im Aktienregister eingetragen sind, können sich entweder schriftlich bei der MTU Aero Engines Holding AG unter der Anschrift:

MTU Aero Engines Holding AG
c/o Computershare HV Services AG
HV-Anmeldung
Hansastraße 15
80686 München

oder per Telefax unter der Nummer:

+49 /(0)89/309037-4676

oder elektronisch unter der Internet-Adresse:

www.mtu.de/hv

anmelden. Nähere Hinweise zum Anmeldeverfahren entnehmen Sie bitte dem Anmeldeformular bzw. der genannten Internetseite. Für die elektronische Anmeldung benötigen Sie einen individuellen Zugangscode, den Sie mit den Aktionärsunterlagen erhalten.

Ist ein Kreditinstitut im Aktienregister eingetragen, so kann dieses Kreditinstitut das Stimmrecht für Aktien, die ihm nicht gehören, nur auf Grund einer Ermächtigung des Aktionärs ausüben.

Stimmrechtsvertretung

Aktionäre, die im Aktienregister eingetragen sind und nicht persönlich an der Hauptversammlung teilnehmen möchten, können ihr Stimmrecht durch einen Bevollmächtigten, zum Beispiel ein Kreditinstitut oder eine Aktionärsvereinigung, ausüben lassen. Auch in diesem Fall ist für eine rechtzeitige Anmeldung durch den Aktionär oder den Bevollmächtigten Sorge zu tragen. Für die Übertragung des Stimmrechts auf einen Bevollmächtigten ist nach der Satzung der Gesellschaft die Schriftform erforderlich.

Wir bieten Ihnen darüber hinaus an, sich nach Maßgabe Ihrer Weisungen auch durch Mitarbeiter der Gesellschaft in der Hauptversammlung vertreten zu lassen. Diesen Stimmrechtsvertretern müssen zu diesem Zweck eine Vollmacht und Weisungen für die Ausübung des Stimmrechts erteilt werden. Die Stimmrechtsvertreter sind verpflichtet, weisungsgemäß abzustimmen. Vor der Hauptversammlung können Vollmacht und Weisungen für die von der Gesellschaft benannten Stimmrechtsvertreter bis Dienstag, den 29. April 2008, 12.00 Uhr, schriftlich, per Telefax oder elektronisch unter der oben genannten Internet-Adresse erfolgen.

Bitte beachten Sie, dass die Stimmrechtsvertreter keine Aufträge zu Wortmeldungen oder dem Stellen von Fragen oder von Anträgen entgegennehmen und Verfahrensankträge und unangekündigte Anträge von Aktionären nicht unterstützen werden.

Nähere Einzelheiten und Formulare zur Vollmachten- und Weisungserteilung werden wir unseren Aktionären zusammen mit Zusendung der Einladung zur Hauptversammlung mitteilen.

Anträge, Wahlvorschläge und Anfragen von Aktionären

Anträge der Aktionäre im Sinne von § 126 Aktiengesetz oder Wahlvorschläge im Sinne von § 127 Aktiengesetz sind ausschließlich entweder schriftlich unter der Anschrift:

MTU Aero Engines Holding AG
Abteilung Investor Relations
Dachauer Straße 665
80995 München

oder per Telefax unter der Nummer:

Fax: +49/(0)89/1489-2172

oder elektronisch an folgende E-Mail-Anschrift:

hauptversammlung2008@mtu.de

zu richten.

Anderweitig adressierte Anträge und Wahlvorschläge werden für die Zugänglichmachung nach §§ 126, 127 Aktiengesetz nicht berücksichtigt. Bis spätestens Dienstag, den 15. April 2008, unter vorstehender Adresse eingehende, zugänglich zu machende Anträge und Wahlvorschläge von Aktionären zu den Punkten der Tagsordnung werden einschließlich des Namens des Aktionärs, einer Begründung und einer etwaigen Stellungnahme der Verwaltung unverzüglich nach ihrem Eingang unter der Internet-Adresse:

www.mtu.de/hv

veröffentlicht.

Mitteilung gemäß § 30b Abs. 1 Nr. 1 WpHG

Gemäß § 30b Abs. 1 Nr. 1 WpHG in der Fassung des Transparenzrichtlinie-Umsetzungsgesetzes teilen wir mit:

Im Zeitpunkt der Einberufung der Hauptversammlung 2008 hat die MTU Aero Engines Holding AG insgesamt 55.000.000 Aktien ausgegeben, die 55.000.000 Stimmen gewähren. Die Gesellschaft hält zum Zeitpunkt der Einberufung 4.980.091 eigene Aktien. Aus diesen eigenen Aktien stehen der Gesellschaft keine Stimmrechte zu.

München, im März 2008

MTU Aero Engines Holding AG

Der Vorstand

Wegbeschreibung

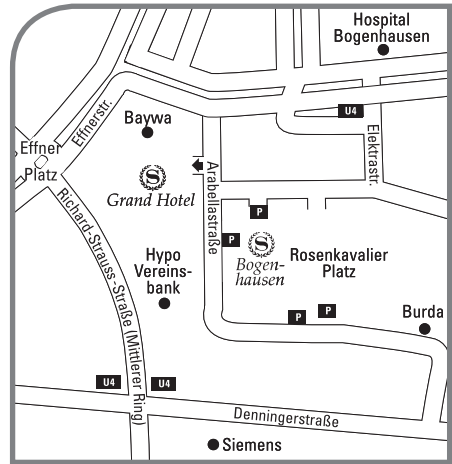
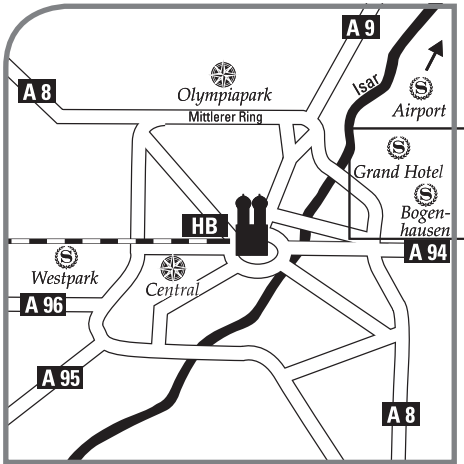

TAXI – vom Flughafen

einfache Fahrt ca. 45,00 bis 50,00 Euro

ÖFFENTLICHE VERKEHRSMITTEL

U-Bahn: Linie 4 – Endstation Arabellaпарк

Bus: Verschiedene Linien – Arabellaпарк, Effnerplatz, Denningerstraße

Straßenbahn: Linie 20 und 18 am Effnerplatz

AUTO

Von der Stuttgarter Autobahn A8 kommend fahren Sie geradeaus über die VerdisträÙe, am Botanischen Garten vorbei und folgen der Ausschilderung Richtung Autobahn Nürnberg. Auf Höhe des Olympiageländes erreichen Sie den Mittleren Ring, fahren weiter geradeaus über den Petuelring und den Isarring bis Sie den Stadtteil Bogenhausen erreichen. Am Effnerplatz biegen Sie links in die Effnerstraße und dann gleich rechts in die Engelschalkinger Straße ein. Die erste Straße rechts ist die Arabellastraße.

Von der Nürnberger Autobahn A9 kommend verlassen Sie die Autobahn an der Ausfahrt Föhringer Ring/Frankfurter Ring und fahren über den Föhringer Ring bis Sie den Stadtteil Bogenhausen erreichen. An der Kreuzung am Effnerplatz fahren Sie zweimal links, um dann von der Effnerstraße rechts in die Engelschalkinger Straße einzubiegen. Die erste Straße rechts ist die Arabellastraße.

Von der Salzburger Autobahn A8 kommend fahren Sie auf den Mittleren Ring Ost. Über den Innsbrucker Ring, Leuchtenberg und die Richard-Strauss-StraÙe erreichen Sie den Stadtteil Bogenhausen. Am Hypo Vereinsbank-Hochhaus biegen Sie rechts in die Denninger Straße ein. An der dritten Ampel fahren Sie links in die Arabellastraße.

Von der Garmischer Autobahn A95 kommend fahren Sie auf den Mittleren Ring Süd und folgen der Ausschilderung Richtung Autobahn Passau. Über den Innsbrucker Ring, Leuchtenberg und die Richard-Strauss-StraÙe erreichen Sie den Stadtteil Bogenhausen. Am Hypo Vereinsbank-Hochhaus biegen Sie rechts in die Denninger Straße ein. An der dritten Ampel fahren Sie links in die Arabellastraße.

Von der Lindauer Autobahn A96 kommend verlassen Sie die Autobahn am Autobahnende, fahren über den Mittleren Ring der Ausschilderung Richtung Autobahn Nürnberg folgend. Am Olympiagelände vorbei, über den Petuelring und den Isarring erreichen Sie den Stadtteil Bogenhausen. Am Effnerplatz biegen Sie links in die Effnerstraße und dann gleich rechts in die Engelschalkinger Straße ein. Die erste Straße rechts ist die Arabellastraße.

ArabellaSheraton
Grand Hotel
München



MTU Aero Engines Holding AG
Dachauer Straße 665
80995 München • Deutschland
Tel. +49 89 1489-0
Fax +49 89 1489-5500
www.mtu.de

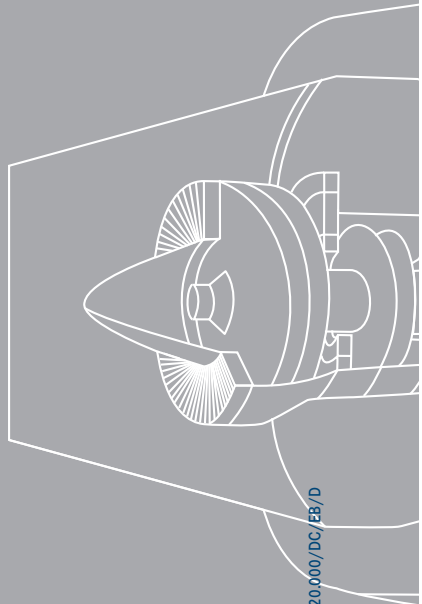

GER 03/08 / MUC/20.000/DC/EE/D